

# 平成27年度(2015年度)大阪府豊能地区公立小・中学校教員採用選考テスト

## 第2次選考 小学校

### 教科専門問題 (択一式)

#### 受験中の心得

- 1 テスト時間中は、すべて係員の指示に従ってください。  
お互いに話をしたり、席を立ったり、そのほか人の迷惑になるようなことをしてはいけません。
- 2 解答用紙が配付されたら、まず名前を記入し、受験番号を右の記入例に従って、鉛筆で黒くぬりつぶしてください。
- 3 答えは解答用紙に記入してください。
- 4 問題はいずれも五つの答えがでていますが、そのうち最も適切と思われる答えを一つ選んで、解答用紙の問題番号の右にある五つの数字のうち一つを下の〔解答例〕のように黒くぬりつぶしてください。間違えてぬりつぶしたときは、消しゴムでよく消してください。

受験番号記入例

受験番号					
1	2	3	4	5	6
0	0	0	0	0	0
●	①	①	①	①	①
②	●	②	②	②	②
③	③	●	③	③	③
④	④	④	●	④	④
⑤	⑤	⑤	⑤	●	⑤
⑥	⑥	⑥	⑥	⑥	●
⑦	⑦	⑦	⑦	⑦	⑦
⑧	⑧	⑧	⑧	⑧	⑧
⑨	⑨	⑨	⑨	⑨	⑨

解答欄記入例

〔解答例〕 **1** 日本の首都はどこか。1~5 から一つ選べ。

1 京都 2 奈良 3 東京 4 名古屋 5 大阪

問	解答欄				
1	①	②	●	④	⑤

この場合、正しい答えは「3 東京」ですから解答用紙の問題番号 1 の右に並んでいる① ② ③ ④ ⑤ の中の ③ を黒くぬりつぶせばよいのです。

- 5 問題は 24 問（国語、社会、算数、理科）となっています。
- 6 テスト時間は 90 分です。
- 7 テスト開始からテスト終了まで、退室できません。
- 8 解答用紙は持ち帰ってはいけません。
- 9 その他、係員が注意したことをよく守ってください。

指示があるまで中をあけてはいけません。

〔 1 ～ 3 〕

次の文章を読んで、問い 1 ～ 3 に答えよ。

著作権保護の観点により、本文を掲載いたしません。

出典：『なつかしい時間』長田 弘／著 株式会社岩波書店  
23ページ3行目から25ページ8行目まで

(長田弘『なつかしい時間』)

- 1 次のうち、①自由闊達と②直截の意味について、組合せとして最も適切なものはどれか。1～5から一つ選べ。

	①自由闊達	②直截
1	周りのことを気にかけず、自分の思い通りに振る舞う様子	まわりくどくなく、きっぱりしていること
2	心がひろくのびやかで、何のこだわりもなく振る舞うさま	言葉づかいがすらすらとしてよどみのないこと
3	周りのことを気にかけず、自分の思い通りに振る舞う様子	遠回しに示すこと
4	心がひろくのびやかで、何のこだわりもなく振る舞うさま	まわりくどくなく、きっぱりしていること
5	心のまま、かってきまま	言葉づかいがすらすらとしてよどみのないこと

- 2 本文中の空欄ア、イ、ウに入る言葉の組合せとして、正しいものはどれか。1～5から一つ選べ。

	ア	イ	ウ
1	会 話	対 話	談 判
2	言 葉	対 話	会 話
3	対 話	会 話	言 葉
4	談 判	対 話	会 話
5	言 葉	会 話	対 話

- 3 本文で述べられている内容として、最も適切なものの組合せはどれか。1～5から一つ選べ。

ア 問題の引き受け方、言い換えれば心の決め方が会話だとすれば、会話を楽しむことが対話あるいは談判である。

イ 談判、または対話というのは、いろいろなことを始末したり、おおよその事を取り決めたりするとき、論じ合い、談じ合って交渉することである。

ウ 談判は、明治維新から日本の新しい国のかたちが出てゆくまでのあいだに非常に重要だったが、失われつつある。

エ 会話や対話のないところでは、時と場合によりそれぞれの思慮分別がでてこなくなり、それはいまのわたしたちのあり方を脆くしている。

オ 人と人とが交わす言葉のあり方にのこっているのは対話、談判ばかりで、会話という話し方はいつか遠ざけられるままになっている。

- 1 ア ・ イ
- 2 ア ・ エ
- 3 イ ・ ウ
- 4 イ ・ エ
- 5 エ ・ オ

〔4、5〕

次の文章を読んで、問い4、5に答えよ。

著作権保護の観点により、本文を掲載いたしません。

出典：『和歌とは何か』 渡部 泰明／著 株式会社岩波書店  
22ページ5行目から23ページ16行目まで

(渡部泰明 『和歌とは何か』)

4 本文中の空欄A、B、Cに入る言葉の組合せとして、正しいものはどれか。1～5から一つ選べ。

	A	B	C
1	卓越した	伝達	日常
2	厳選した	伝達	日常
3	超越した	引用	現実
4	卓越した	装飾	現実
5	厳選した	引用	日常

5 本文で述べられている内容として、最も適切なものの組合せはどれか。1～5から一つ選べ。

ア 和歌のレトリックがやっかいに感じられるのは、現在私たちが日常的に何かを表現しようとする時の言葉の使い方とは違っていて、なぜ用いられるのかわからないからである。

イ 和歌は表したい思いに対して、適切な言葉と効率的なレトリックを用いた、短詩型文学である。

ウ 誰かと声を合わせるという行為は、言葉の「音」が働きかけるものであり、和歌のレトリックは「声」を出すことにより力を生み出す。

エ 何かの思いがあふれ、それを誰かにわかてもらいたいという内的な必然性から枕詞や序詞が生まれ、それが掛詞や縁語に発展していった。

オ 思いを、それと等価な意味・イメージの言葉に置換して表現するという表現観だけでは、和歌の言葉を説明しきれない面がある。

- 1 ア ・ イ
- 2 ア ・ オ
- 3 イ ・ ウ
- 4 ウ ・ エ
- 5 エ ・ オ

- 6 小学校第6学年の国語の授業で、「本の魅力を推薦しよう」という単元を設定した。その学習活動の概要を次に示している。次のア～オの各文は、この単元全体で指導する事項や留意点に関する記述である。小学校学習指導要領（平成20年3月告示）に照らし、6学年への指導内容として合致するものを○、そうでないものを×とした場合、正しい組合せはどれか。1～5から一つ選べ。

単元名 本の魅力を推薦しよう（全8時間）

【第1次】（2時間）

- ・これまでの読書体験を基に、本の選び方について振り返る。
- ・本や文章のよさや特徴などを明らかにして、「5年生が読みたくなるように推薦しよう」という学習課題を設定し、学習計画を立てる。
- ・推薦文の構成要素や文章の特徴を調べる。

【第2次】（4時間）

- ・教材文を読み、場面や心情の描写などとの関係に着目しながら、「読み手である自分の心に強く響いてきた叙述」を見付ける。
- ・教材文を再読し、教材文の心に響く叙述との関連を考え、推薦文にまとめる。
- ・互いの心に響く叙述について、理由を明らかにしながら推薦文を紹介し合い、グループで交流する。

【第3次】（2時間）

- ・自分の心に響いてきた叙述の魅力が伝わるように書くことができたかを振り返りながら、推薦文を紹介するための準備を行う。
- ・推薦文を5年生に紹介し、感想をもらう。
- ・これまでの学習を振り返る。

- ア グループで交流する際は、推薦文について、表現の仕方に着目して助言し合うよう指導する。
- イ 教材文を再読する際は、主に中心となる語や文を捉え、段落相互の関係を考えるよう指導する。
- ウ 教材文から自分の心に響く叙述を見つける際には、登場人物の行動を中心に、想像を広げながら読むよう指導する。
- エ 推薦文を紹介するための準備をする際は、表現の効果などについて確かめたり工夫したりするよう指導する。
- オ 推薦文の構成要素や文章の特徴を調べる際は、推薦文と読書感想文を読み比べるなど効果的な読み方を工夫するよう指導する。

	ア	イ	ウ	エ	オ
1	○	×	×	○	×
2	○	×	○	×	○
3	×	○	×	○	×
4	○	×	×	○	○
5	×	○	○	×	○

7 次の各文は、環境保全や公害について述べたものである。内容として正しいものの組合せはどれか。1～5から一つ選べ。

ア 森林には、侵食防止、土壌保全、生物多様性保全、水源涵養、二酸化炭素吸収などの機能があり、人々のくらしや環境保全との関わりが深い。

イ 環境基本法では、環境保全に関する施策を実施し、施策に協力する責務を、国・地方公共団体・事業者の三者にもとめている。

ウ 地球温暖化防止京都会議で採択された「京都議定書」には、温室効果ガス排出量の削減目標を数値化し、世界が協力して目標を達成することが定められた。

エ 四大公害病のうち、イタイイタイ病は、阿賀野川上流の鉱山から排出された廃水等が原因で、腎臓障害、骨軟化症、全身の痛みなどの症状があらわれた。

オ 環境基本法では、「公害」の定義として、大気汚染、水質汚濁、土壌汚染、騒音、振動、地盤沈下の六つを挙げている。

- 1   ア   ・   イ
- 2   ア   ・   ウ
- 3   イ   ・   エ
- 4   ウ   ・   オ
- 5   エ   ・   オ

8 次の各文のうち、第一次世界大戦前後の各国の情勢に関する記述として正しいものの組合せはどれか。1～5から一つ選べ。

ア サラエボで起こった、セルビア人青年によるオーストリア皇太子夫妻の暗殺事件を発端に、イギリス・フランス・ロシアを中心とした国々と、ドイツ・オーストリアを中心とした国々の戦争に発展し、海外の植民地まで巻き込んだ世界大戦に拡大していった。

イ 日本は、日英同盟によりドイツに宣戦布告して、ドイツが支配していた中国の山東半島（青島を含む）や太平洋の南洋諸島を占領した。

ウ 戦争で国民の生活が苦しくなったロシアでは、皇帝が退位し、労働者や兵士の代表者会議がフルシチョフの指導で政府をつくった。

エ ドイツ降伏後、講和会議が開かれ、ポーツマス条約によってドイツはすべての植民地と本国の一部を失い、巨額の賠償金を支払うことになった。

オ 講和条約締結後、世界平和の確保と国際協力の促進を目的とした世界初の国際機構として国際連盟がつくられたが、議会の反対でアメリカは参加しなかった。

1 ア ・ イ ・ エ

2 ウ ・ エ ・ オ





3 ア ・ イ ・ オ

4 イ ・ ウ ・ エ

5 ア ・ ウ ・ オ

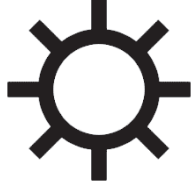

9 次のア～オの地図記号と、その名称の組合せとして正しいものはどれか。1～5から一つ選べ。

ア	イ	ウ	エ	オ
				

- |   |   |      |   |     |   |       |   |     |   |     |
|---|---|------|---|-----|---|-------|---|-----|---|-----|
| 1 | ア | 広葉樹林 | イ | 工場  | ウ | 官公署   | エ | 消防署 | オ | 警察署 |
| 2 | ア | 広葉樹林 | イ | 発電所 | ウ | 史跡・名勝 | エ | 裁判所 | オ | 市役所 |
| 3 | ア | 茶畑   | イ | 発電所 | ウ | 官公署   | エ | 裁判所 | オ | 市役所 |
| 4 | ア | 桑畑   | イ | 灯台  | ウ | 果樹園   | エ | 消防署 | オ | 市役所 |
| 5 | ア | 桑畑   | イ | 工場  | ウ | 果樹園   | エ | 消防署 | オ | 警察署 |

10 次の各文のうち、古墳時代とヤマト政権（大和朝廷）に関する記述として誤っているものの組合せはどれか。1～5から一つ選べ。

- ア 日本最大の前方後円墳は、大阪府堺市にある。
- イ 古墳の墳丘やその周辺には、人体をかたどった土偶が並べられた。
- ウ ヤマト政権は、氏姓制度とよばれる支配の仕組みをつくりあげていった。
- エ 「魏志」倭人伝には、ヤマト政権が勢力を拡大して地方豪族を服属させたという記述がみえる。
- オ 大陸から移り住んだ人々から、漢字、機織、鍛冶、土木などの文化や技術が伝えられた。

- 1 ア ・ オ
- 2 イ ・ ウ
- 3 ア ・ ウ
- 4 イ ・ エ
- 5 エ ・ オ

11 次の各文は、19世紀後半の日本のできごとについて述べたものである。内容として誤っているものの組合せはどれか。1～5から一つ選べ。

- ア 1868年に五箇条の誓文（御誓文）が發布され、新政府の政治の方針が示された。
- イ 懐徳堂で学んだ福沢諭吉は、江戸幕府による遣外使節に随行し、帰国後「西洋紀聞」や「学問のすゝめ」を著した。
- ウ 政府は、1869年に版籍奉還を命じ、1871年には廃藩置県を断行して、中央集権体制を進めた。
- エ 政府は、不平等条約について改正の希望を諸外国に告げることと、制度や文物を調査することを目的として、岩倉具視・大久保利通・木戸孝允らの使節一行を欧米に派遣した。
- オ 政府は1873年に徴兵令を公布し、満18歳に達した男子に3年間の兵役を義務付けた。

- 1 ア ・ イ
- 2 ウ ・ オ
- 3 ア ・ エ
- 4 ウ ・ エ
- 5 イ ・ オ

12 次の各文のうち、小学校学習指導要領（平成20年3月告示）の社会の「第1 目標」を記述したものとして正しいものはどれか。1～5から一つ選べ。

- 1 社会生活についての正しい理解を深め、民主的な国家、社会の成員として必要な公民的資質の基礎を養う。
- 2 社会生活についての理解を図り、我が国の国土と歴史に対する理解と愛情を育て、国際社会に生きる平和で民主的な国家・社会の形成者として必要な公民的資質の基礎を養う。
- 3 広い視野に立って、現代の社会について主体的に考察させ、理解を深めさせるとともに、人間としての在り方生き方についての自覚を育て、平和で民主的な国家・社会の有為な形成者として必要な公民としての資質を養う。
- 4 横断的・総合的な学習や探究的な学習を通して、自ら課題を見付け、自ら学び、自ら考え、主体的に判断し、よりよく問題を解決する資質や能力を育成するとともに、学び方やものの考え方を身に付け、問題の解決や探究活動に主体的、創造的、協同的に取り組む態度を育て、自己の生き方を考えることができるようにする。
- 5 広い視野に立って、社会に対する関心を高め、諸資料に基づいて多面的・多角的に考察し、我が国の国土と歴史に対する理解と愛情を深め、公民としての基礎的教養を培い、国際社会に生きる平和で民主的な国家・社会の形成者として必要な公民的資質の基礎を養う。

- 13 A小学校の児童数はB小学校の児童数の8割5分である。C小学校の児童数はB小学校の児童数の8割である。C小学校の児童数が544人のとき、A小学校の児童数は何人か。1～5から一つ選べ。

- 1 435人
- 2 512人
- 3 578人
- 4 640人
- 5 800人

- 14 図のように、関数  $y = ax^2$  のグラフ上に2点A, Bがある。点Aの座標は  $(-6, 12)$  であり、点Bの  $x$  座標は正で  $y$  座標は18より大きい。この点Bを中心とする円が、 $y$  軸と直線  $y = 18$  とに接しているとき、点Bの  $y$  座標はいくらか。1～5から一つ選べ。

- 1 21
- 2 24
- 3 27
- 4 30
- 5 36

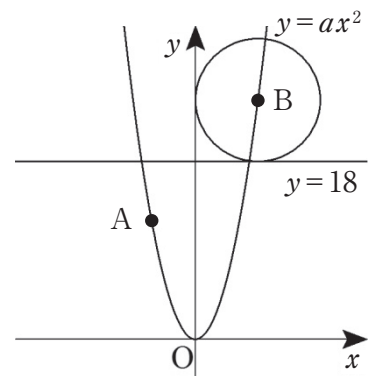

- 15 1から6までの目が出る大小2個のさいころを同時に1回投げて、大きいさいころの出た目を  $a$ 、小さいさいころの出た目を  $b$  とするとき、 $\frac{18}{a \times b}$  が整数になる確率はいくらか。1～5から一つ選べ。ただし、大小2個のさいころは、どの目が出ることも同様に確からしいとする。

- 1  $\frac{1}{9}$
- 2  $\frac{1}{6}$
- 3  $\frac{7}{36}$
- 4  $\frac{1}{3}$
- 5  $\frac{7}{18}$

- 16 図の四角形 ABCD において、 $\angle A = 90^\circ$ 、 $\angle B = 75^\circ$ 、 $\angle D = 105^\circ$  である。  
 $CD = CB = 2\text{ cm}$  のとき、四角形 ABCD の面積は何  $\text{cm}^2$  か。1 ~ 5 から一つ選べ。

- 1  $(2 + \sqrt{3})\text{ cm}^2$
- 2  $4\text{ cm}^2$
- 3  $(2 + 2\sqrt{3})\text{ cm}^2$
- 4  $(4 + \sqrt{3})\text{ cm}^2$
- 5  $(4 + 2\sqrt{3})\text{ cm}^2$

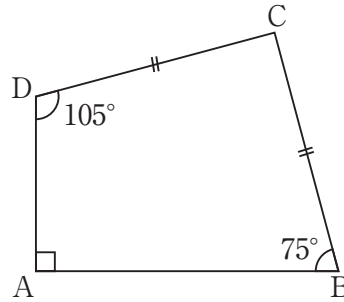

- 17 右の図は、立方体の展開図である。組み立てて立方体を作ったとき、  
 辺 AB とねじれの位置にあるすべての辺を太線で正しく示している  
 展開図はどれか。1 ~ 5 から一つ選べ。

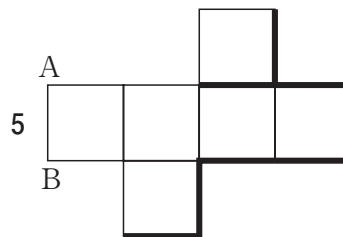
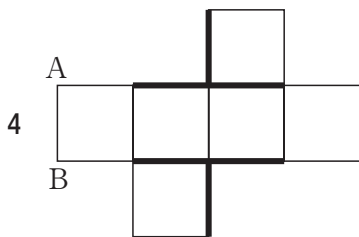
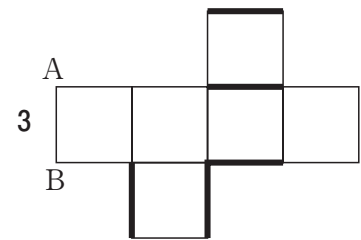
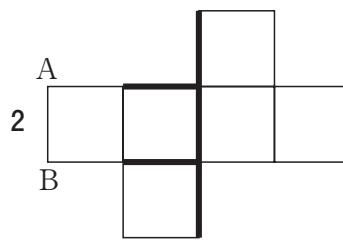
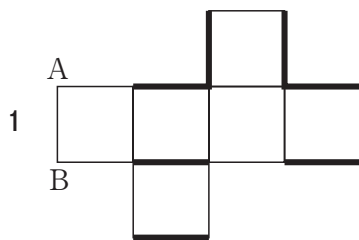
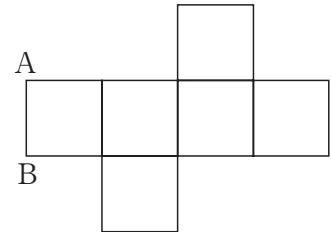

18 小学校学習指導要領解説算数編（平成20年8月）には、「図形」領域において、「第5学年では、三角形や四角形の性質を見だし説明することを通して、論理的な考えを育成することが大切である」こと、「論理的な考えには、幾つかの具体的な例に共通する一般的な事柄を見いだすという帰納的な考え、既習の内容との類似性に着目して新しい事柄を見いだすという類推的な考え、すでに正しいことが明らかになっている事柄を基にして別の新しい事柄が正しいことを説明していくという演繹的な考えがある」ことが書かれている。

また、「論理的な考えの育成は、各学年、各領域を通して行われるものである」と記述されている。

以上のことをふまえ、次の文章のうち、演繹的な考えについて書かれているものを1～5から一つ選べ。

- 1 面積の場合、例えば一辺の長さが1 cmの正方形の面積のいくつ分として数値化できたことから、立体の体積も、例えば一辺の長さが1 cmの立方体の体積のいくつ分として数値化すればいいと考える。
- 2 いろいろな大きさの円について、直径の長さと同周の長さを測定することから、同周の直径に対する割合が一定であることを見いだす。
- 3 乗法九九の表から、 $2 \times 3 = 3 \times 2$ 、 $4 \times 5 = 5 \times 4$ 等になっていることから、「乗数と被乗数を交換しても積は同じになる」という計算の性質を見付ける。
- 4 直方体の体積は、(直方体の体積) = (縦) × (横) × (高さ) = (底面積) × (高さ) となることから、角柱の体積も (角柱の体積) = (底面積) × (高さ) で求めることができると考える。
- 5 三角形の三つの角の大きさの和が $180^\circ$ であり、四角形が三角形二つに分割されることから、四角形の四つの角の大きさの和は $180^\circ$ の2倍であると考え。

19 次の各文は、水を電気分解して水素と酸素を発生させることについて記述したものである。文中の（ア）～（エ）にあてはまる語句の組合せとして正しいものはどれか。1～5から一つ選べ。

- ・純粋な水には電流がほとんど流れないため、（ア）を溶かして電流を流れやすくする。
- ・電流を流すと陽極に（イ）、陰極に（ウ）が発生する。
- ・この反応の化学反応式は（エ）と表すことができる。

	ア	イ	ウ	エ
1	塩化水素	酸素	水素	$2\text{H}_2\text{O} \rightarrow 2\text{H}_2 + \text{O}_2$
2	塩化水素	水素	酸素	$\text{H}_2\text{O} \rightarrow 2\text{H} + \text{O}$
3	水酸化ナトリウム	酸素	水素	$2\text{H}_2\text{O} \rightarrow 2\text{H}_2 + \text{O}_2$
4	水酸化ナトリウム	水素	酸素	$2\text{H}_2\text{O} \rightarrow 2\text{H}_2 + \text{O}_2$
5	水酸化ナトリウム	水素	酸素	$\text{H}_2\text{O} \rightarrow 2\text{H} + \text{O}$

20 次の文中の（ア）～（エ）にあてはまる語句の組合せとして正しいものはどれか。1～5から一つ選べ。

ある夜の午後9時に大阪でオリオン座が真南に見えた。オリオン座は（ア）と（イ）の2つの1等星があり、ななめ1列に並んだ三つ星が特徴的である。

このオリオン座を観測し続けると、約（ウ）時間後に西の地平線に沈んだ。

このように、すべての星座はしばらく時間がたつと、その位置が天の北極と天の南極を結ぶ軸を中心に、東から西に向かって動いているように見える。これは、地球が（エ）という運動をしているために起こる見かけの動きである。

	ア	イ	ウ	エ
1	ベテルギウス	リゲル	6	自転
2	アルデバラン	リゲル	3	自転
3	アルデバラン	シリウス	6	公転
4	ベテルギウス	シリウス	3	公転
5	ベテルギウス	シリウス	6	自転

21 次の文章は被子植物に関して述べたものである。文中の（ア）～（オ）にあてはまる語句の組合せとして正しいものはどれか。1～5から一つ選べ。

図のように、花粉はめしべの柱頭につくと、花粉管をのばし、花粉管は、（ア）の中の（イ）に向かってのびていく。花粉管の先が（イ）の中の卵細胞に達すると、花粉管の中を移動してきた精細胞の核と卵細胞の核が合体する。これが被子植物の受精である。

受精卵は、細胞分裂を繰り返して胚となる。胚を含む（イ）全体は（ウ）となり、（ア）は（エ）となる。

（ウ）が発芽すると、胚はさらに細胞分裂を繰り返し、次第に親と同じ形に成長していく。このような植物のふえ方を、（オ）生殖という。

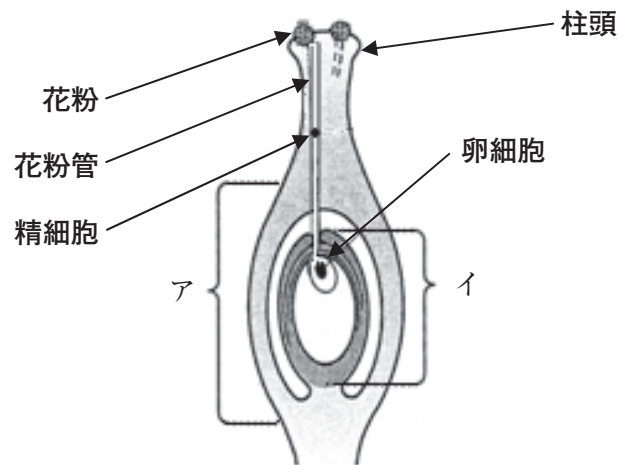

	ア	イ	ウ	エ	オ
1	胚珠	子房	果実	種子	無性
2	胚珠	子房	種子	果実	有性
3	子房	胚珠	種子	果実	有性
4	胚珠	子房	果実	種子	有性
5	子房	胚珠	種子	果実	無性



22 図のように、ふりこのおもりをAの位置まで上げ、静かに手を離したところ、 $A \rightarrow B \rightarrow C \rightarrow B \rightarrow A$ のように移動を繰り返した。このとき、次の文中の（ア）～（エ）にあてはまる語句の組合せとして正しいものはどれか。1～5から一つ選べ。ただし、空気の抵抗や摩擦は考えないものとする。

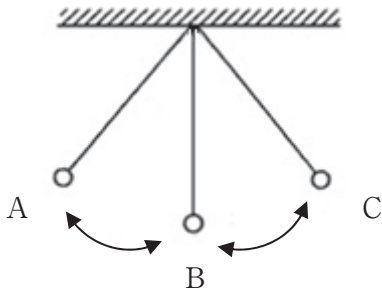

運動エネルギーが最大になるのは（ア）の位置で、位置エネルギーが最大になるのは（イ）の位置である。

ふりこのおもりがAからCまで移動するとき、力学的エネルギーは（ウ）。

AとCの間を往復していたふりこの運動は、このあと（エ）と考えられる。

	ア	イ	ウ	エ
1	B	AとC	減少する	いつまでも続く
2	AとC	AとC	減少する	やがてBの位置で静止する
3	AとC	B	減少する	やがてBの位置で静止する
4	B	AとC	変わらない	いつまでも続く
5	B	B	変わらない	いつまでも続く

23 図1のグラフは抵抗 a、抵抗 b にかかる電圧とその時に流れる電流の関係を示すものである。この抵抗 a、抵抗 b、そして、別の抵抗 c を用いて図2のような回路を作り、電源の電圧を 9 V とした。このとき、次の文中の (ア) ~ (エ) にあてはまる数値の組合せとして正しいものはどれか。1 ~ 5 から一つ選べ。ただし、抵抗 a・抵抗 b・抵抗 c 以外の電気抵抗は考えないものとする。

図1



図2



抵抗 a に 3 A の電流が流れるとき、抵抗 a の電圧は (ア) V である。

このとき、抵抗 b にかかる電圧は (イ) V である。また、抵抗 c に流れる電流は (ウ) A であり、抵抗 c の抵抗は (エ)  $\Omega$  である。

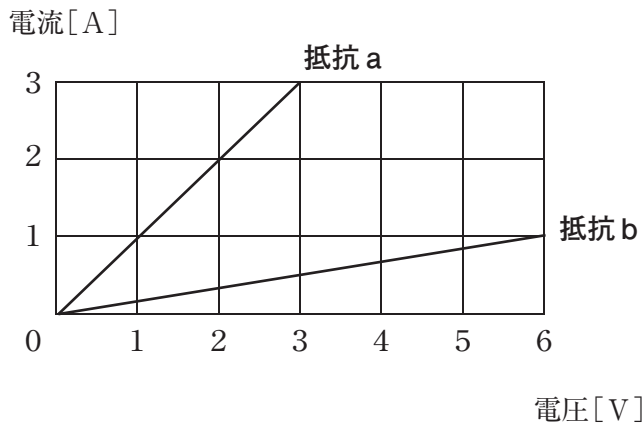
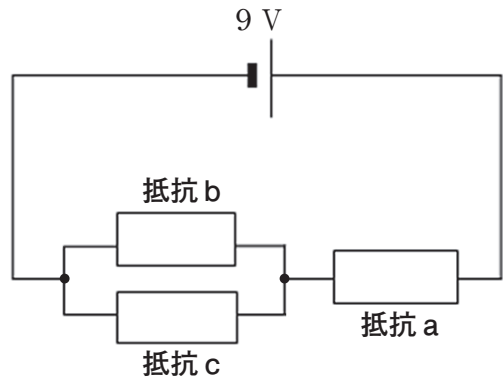
	ア	イ	ウ	エ
1	3	6	2	6
2	1	3	0.5	3
3	1	3	0.5	6
4	3	3	0.5	6
5	3	6	2	3

24 次の各文は、小学校学習指導要領（平成20年3月告示）理科における各学年の内容「A 物質・エネルギー」の区分で指導する学習内容に関する記述である。それぞれを学習する学年の正しい組合せはどれか。1～5から一つ選べ。

ア いろいろな水溶液を使い、その性質や金属を変化させる様子を調べ、水溶液の性質や働きについての考えをもつことができるようにする。

イ 粘土などを使い、物の重さや体積を調べ、物の性質についての考えをもつことができるようにする。

ウ 物を燃やし、物や空気の変化を調べ、燃焼の仕組みについての考えをもつことができるようにする。

エ 金属、水及び空気を温めたり冷やしたりして、それらの変化の様子を調べ、金属、水及び空気の性質についての考えをもつことができるようにする。

オ 物を水に溶かし、水の温度や量による溶け方の違いを調べ、物の溶け方の規則性についての考えをもつことができるようにする。

	ア	イ	ウ	エ	オ
1	第6学年	第3学年	第6学年	第4学年	第5学年
2	第6学年	第4学年	第6学年	第3学年	第5学年
3	第5学年	第4学年	第6学年	第3学年	第6学年
4	第6学年	第3学年	第5学年	第4学年	第6学年
5	第5学年	第4学年	第5学年	第3学年	第6学年

